

WST 15 // Windsensor

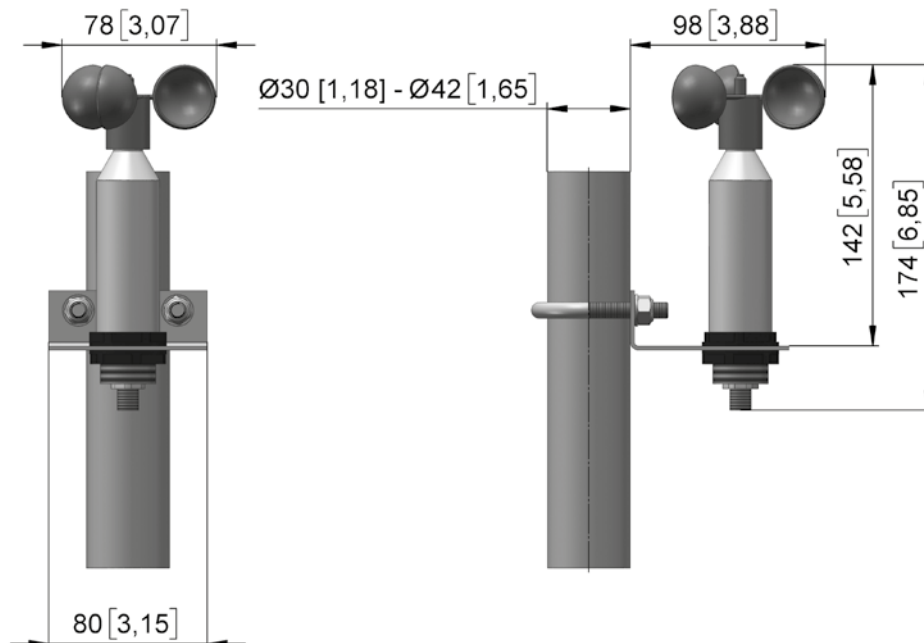

- Windsensor mit 5 m Kabel, zum Anschluss an die Lüftungsregler LSR 25 und LSR 35.
- Die integrierte Heizung garantiert auch die Funktion bei Schnee und Eis.
- Einfache Montage durch ansteckbares Anschluss- und Signalkabel.
- Lieferumfang: Windsensor mit Befestigungswinkel und Bügelschraube (ohne Rohr).



mm [inch]

Version	Art.Nr.	U [V]	m [kg]
WST 15.1002	30515.1002.0101	24	0,6